

AMBIANO®

BBQ ELECTRIQUE

5010773



3 ans
GARANTIE



SAV	
 03 66 72 39 68	
 service-	
ART.-NR. 5010773	22/23/B



TABLE DES MATIÈRES

GÉNÉRALITÉS	2
EXPLICATION DES SYMBOLES.....	2
SÉCURITÉ	3
DESCRIPTION DES ÉLÉMENTS / CONTENU DE L'EMBALLAGE	8
INSTALLATION.....	9
UTILISATION DU PRODUIT	11
ENTRETIEN ET STOCKAGE	12
CARACTÉRISTIQUES TECHNIQUESL	13
MISE AU REBUT	13
CARTE DE GARANTIE	15

GÉNÉRALITÉS

Lire et conserver le mode d'emploi



Ce mode d'emploi contient des informations importantes pour la mise en service et l'utilisation de l'appareil.

1. Lisez attentivement le mode d'emploi, en particulier les consignes de sécurité, avant d'utiliser l'appareil. Le non-respect de ce mode d'emploi peut entraîner des blessures et endommager l'appareil.
2. Conservez le mode d'emploi pour pouvoir vous y référer ultérieurement. Si vous cédez cet appareil à un tiers, ce mode d'emploi doit lui être fourni en même temps.
3. Comme le stipule la loi relative contre le gaspillage et à l'économie circulaire depuis le 1er janvier 2022, nos pièces détachées sont disponibles pendant une durée de cinq ans à compter de la date de mise sur le marché de la dernière unité du modèle concerné.

EXPLICATION DES SYMBOLES

Les symboles et mentions d'avertissement suivants sont utilisés dans ce mode d'emploi, sur l'appareil ou sur l'emballage.



Ce symbole / cette mention désigne un danger d'un niveau de risque modéré qui, s'il n'est pas évité, peut conduire à un décès ou à des blessures graves.

ATTENTION !

Ce symbole / cette mention désigne un danger d'un niveau de risque faible qui, s'il n'est pas évité, peut conduire à des blessures légères ou modérées.



Ce symbole indique des informations complémentaires utiles pour l'assemblage ou l'utilisation de l'appareil.



Adapté au contact avec des denrées alimentaires.

SÉCURITÉ

Utilisation conforme

1. Cet appareil est destiné à un usage intérieur uniquement.
2. Cet appareil est exclusivement destiné à un usage privé.
3. Utilisez l'appareil uniquement selon les indications de ce mode d'emploi.
4. Toute autre utilisation est considérée comme non conforme

et peut entraîner des dommages matériels ou même des blessures.

5. Le fabricant et le revendeur déclinent toute responsabilité en cas de dommages imputables à une utilisation non conforme ou erronée.
6. Cet appareil est destiné à être utilisé dans des applications domestiques et analogues telles que:
 - Des coins cuisines réservés au personnel dans des magasins, bureaux et autres environnements professionnels;
 - Dans des fermes;
 - L'utilisation par les clients des hôtels, motels et autres environnements à caractère résidentiel;
 - Des environnements du type chambres d'hôtes.

Consignes de sécurité



Risque de choc électrique !

1. Une installation électrique défectueuse ou une tension électrique trop élevée peuvent entraîner un choc électrique.
2. Branchez l'appareil uniquement si la tension électrique de la prise secteur correspond aux indications de la plaque signalétique.
3. Branchez l'appareil uniquement sur une prise secteur facilement accessible, afin de pouvoir le débrancher rapidement du secteur en cas de problème.
4. Si le câble d'alimentation est endommagé, il doit être

remplacé par le fabricant, son service peut ou des personnes de qualification similaire afin d'éviter un danger.

5. N'ouvrez pas l'appareil ; les réparations doivent être effectuées par un technicien qualifié. Adressez-vous au SAV dont l'adresse figure sur la carte de garantie.
6. L'appareil contient des pièces électriques et mécaniques essentielles à la protection contre les risques.
7. L'appareil ne doit pas être branché sur une minuterie externe ou un système de déclenchement à distance séparé.
8. Ne touchez jamais la fiche secteur avec les mains mouillées.
9. Ne tirez jamais sur le câble secteur pour débrancher l'appareil du secteur ; utilisez la fiche secteur.
10. N'utilisez jamais le câble secteur pour transporter l'appareil.
11. Posez le câble secteur de manière à éviter tout risque de trébuchement.
12. Posez le câble secteur de manière à éviter qu'il ne se plie ou frotte contre des arêtes tranchantes.
13. Placez l'appareil de manière à ce qu'il ne risque jamais de tomber dans un évier ou un lavabo.
14. Ne touchez jamais un appareil qui vient de tomber dans l'eau. Si cela se produit, débranchez immédiatement la prise secteur.



Risque d'incendie !

1. En cas d'utilisation d'une prise intermédiaire ou d'une rallonge électrique dont l'ampérage dépasse l'ampérage

maximal, il existe un risque d'incendie.

2. Utilisez exclusivement des prises intermédiaires et des rallonges correspondant aux dispositions de sécurité en vigueur et qui ne dépassent pas l'ampérage maximal.
3. Ne laissez pas l'appareil sans surveillance quand il est en marche.
4. Ne recouvrez jamais de papier aluminium et ne posez jamais de plats, assiettes, etc. sur les surfaces de cuisson.
5. Le charbon de bois ou autre combustible similaire ne doivent pas être utilisés avec cet appareil.
6. Assurez-vous que l'eau du réservoir soit maintenue entre 'Min 0.4L' et 'Max 1.0L' à tout moment pendant l'utilisation



Dangereux pour les enfants et les personnes dont les capacités

physiques, sensorielles ou intellectuelles sont réduites ou manquant d'expérience et de connaissances !

1. Cet appareil peut être utilisé par des enfants à partir de 8 ans et plus et par des personnes ayant des capacités physiques, sensorielles ou mentales réduites ou un manque d'expérience et de connaissances à condition qu'elles aient reçu une supervision ou des instructions concernant l'utilisation de l'appareil en toute sécurité et qu'elles comprennent les dangers encourus. Les enfants ne doivent pas jouer avec l'appareil. Le nettoyage et l'entretien par l'utilisateur ne doivent pas être effectués par des enfants, sauf s'ils ont plus de 8 ans et qu'ils sont surveillés.
2. Maintenir l'appareil et son cordon hors de portée des enfants de moins de 8 ans.

3. Ne laissez pas l'appareil sans surveillance en cours d'utilisation.
4. Débranchez toujours l'appareil avant de l'assembler, le désassembler ou le nettoyer ou si l'appareil est laissé sans surveillance.
5. Débranchez l'appareil du secteur après chaque utilisation.
6. Ne laissez pas les enfants jouer avec le film d'emballage. Ils risquent de s'accrocher dedans, de le mettre sur la tête et de s'étouffer en jouant.
7. Les surfaces accessibles sont susceptibles de devenir chaudes pendant l'utilisation et peuvent provoquer des brûlures. Ne les touchez pas, utilisez la poignée.



8. Les surfaces sont susceptibles de chauffer pendant l'utilisation.
9. Les surfaces accessibles sont susceptibles de devenir chaudes pendant l'utilisation et peuvent provoquer des brûlures.

ATTENTION !

Risque de dommages !

1. Posez l'appareil sur une surface de travail facilement accessible, plane, sèche, résistante à la chaleur et suffisamment stable. Ne posez pas l'appareil sur le bord de la surface de travail.
2. Cessez d'utiliser l'appareil si les pièces présentent des fissures, des cassures, des déformations ou d'autres

dommages.

3. Ne déplacez pas l'appareil en cours d'utilisation.
4. Ne placez pas l'appareil en dessous d'un placard mural ou dans un recoin. Prévoyez un espace dégagé au-dessus de l'appareil.
5. Ne posez aucun objet sur l'appareil.
6. En ce qui concerne les instructions de nettoyage de l'appareil (notamment les surfaces en contact avec les aliments), référez-vous au paragraphe « entretien et stockage » de cette notice.

DESCRIPTION DES LÉMENTS / CONTENU DE L'EMBALLAGE

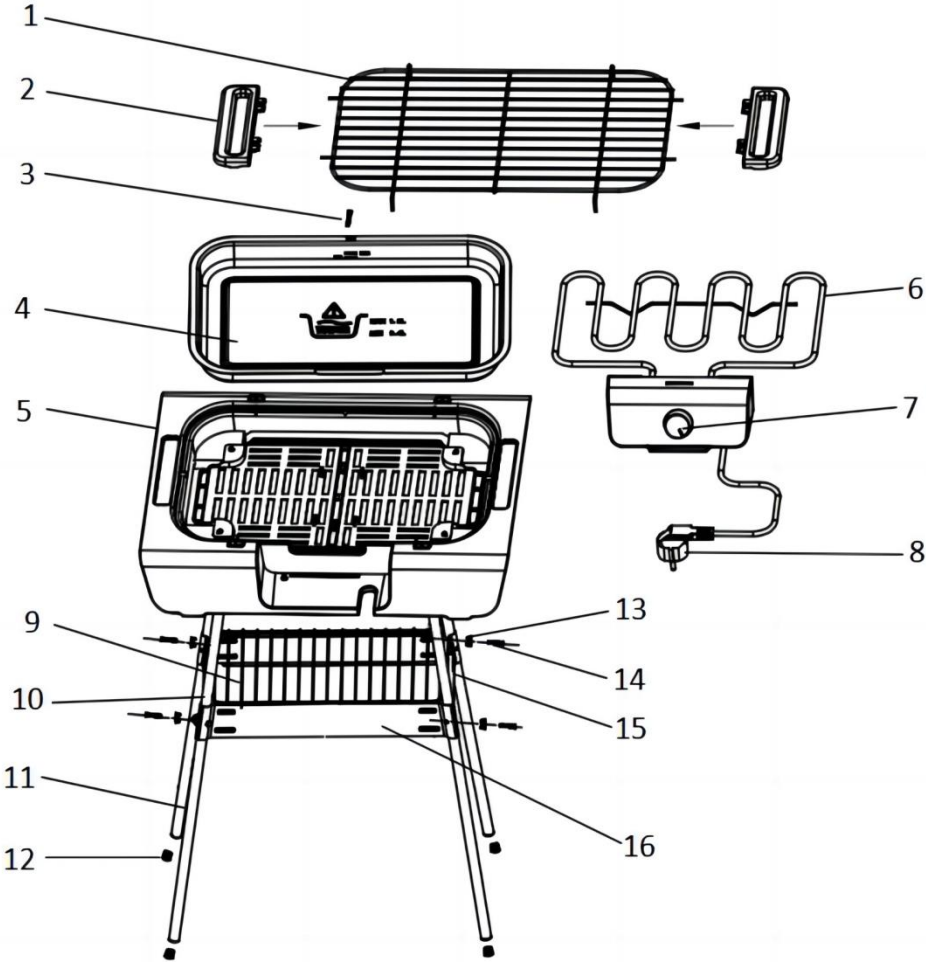

1	Gril	2	Poignée x2
3	Vis A x1	4	Bac à graisses
5	Base	6	Élément chauffant
7	Bouton du thermostat	8	Cordon d'alimentation
9	Grille inférieure	10	Pieds courts x4
11	Pieds longs x4	12	Bouchons en caoutchouc x 8
13	Écrous papillon x4	14	Vis M5 × 4
15	Supports métalliques courts x2	16	Supports métalliques longs x2

INSTALLATION

1. Ôtez les éléments d'emballage de l'appareil.
2. Assurez-vous que l'appareil n'a pas subi de dommages.
3. Essuyez l'appareil avec un chiffon doux et humide pour le débarrasser des éventuelles poussières.
4. Il est important de bien monter le barbecue afin d'éviter tout danger et une mauvaise utilisation.

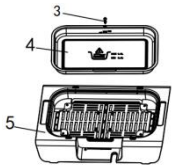
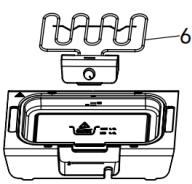
1		Positionnez le bac à graisses (4) dans la base (5) et fixez-le à l'aide de la vis A (3).
2		Positionnez l'élément chauffant (6) sur le barbecue. Vous trouverez un trou dans la partie inférieure de l'élément chauffant, assurez-vous que ce trou s'enclenche dans le poteau de la base.

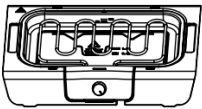
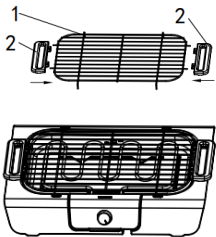
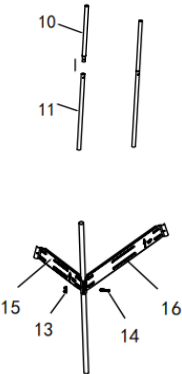
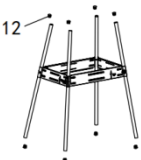
		<p>REMARQUE : Il y a un interrupteur de sécurité à l'intérieur de l'élément chauffant, si vous n'enclenchez pas les trous dans les poteaux de la base, le barbecue ne fonctionnera pas.</p>
<p>3</p>		<ol style="list-style-type: none"> 1. Insérez les poignées (2) dans les côtés du grill (1) jusqu'à ce que vous entendiez un "clic", en vous assurant que les poignées sont en place. 2. Positionnez correctement la grille sur le barbecue. Vous pouvez le placer en position haute/ basse pour obtenir différentes hauteurs.
<p>4</p>		<p>Insérez un pied court (10) dans un pied long (11). Faites attention que le trou du pied court se trouve bien en face du trou du pied long. Placez ensuite un support métallique long (16) et un support métallique court (15) de chaque côté du pied, insérez la vis M5(14) noire dans les trous et fixez avec l'écrou papillon (13).</p> <p>Remarque : Les pieds courts doivent être assemblés au-dessus du support. Pour la première fois, ne verrouillez pas complètement les pieds et les supports, afin d'ajuster l'équilibre des supports.</p>
<p>5</p>		<ol style="list-style-type: none"> 1. Insérez les 8 bouchons en caoutchouc (12) dans les ouvertures pour les jambes. Enfin, placez la grille inférieure (9) sur les supports métalliques et le barbecue sur les pieds.



2. Assurez-vous que les 4 pieds courts sont alignés avec les trous de la base, ajustez le support pour équilibrer le barbecue et enfin serrez les vis M5.

UTILISATION DU PRODUIT

Le barbecue peut être utilisé sur pieds ou sur table.

1. Déroulez totalement le cordon d'alimentation.



2. **Risque d'incendie !** Versez de l'eau entre 0.4L (MIN) et 1.0L (MAX) dans le bac à graisses sans asperger l'élément chauffant. L'eau s'évapore pendant l'utilisation, vous devez donc faire le plein d'eau à temps.
3. Branchez l'appareil. Le symbole MIN du thermostat est également la position 0(min) de l'appareil.
4. Tournez le thermostat dans le sens des aiguilles d'une montre. Lorsque la lumière s'allume, votre barbecue se met à chauffer.







Remarque : Lors de la première utilisation, il peut y avoir une légère odeur et un peu de fumée. Ceci est normal avec ce type d'appareil. Cela n'a aucune incidence sur la sécurité de votre appareil.



5. Une fois ce délai passé, ajustez le thermostat sur la position de votre choix. Il est cependant fortement conseillé de maintenir la position 5 (MAX) du thermostat pour une cuisson optimale.
6. Cuisson à surveiller, les durées dépendent de la taille/épaisseur des aliments.

-  Placez alors les aliments à cuire sur la grille et faites-les cuire à votre convenance.
- ATTENTION !** **Risque de dommages !** Une fois la cuisson terminée, débranchez l'appareil et laissez-le refroidir.

ENTRETIEN ET STOCKAGE

-  **AVERTISSEMENT !** **Risque de choc électrique !** Avant tout nettoyage, positionnez le thermostat sur 0 (MIN) puis débranchez l'appareil et laissez-le bien refroidir pendant 1 heure.
-  Sécher l'appareil avant toute nouvelle utilisation
- Retirez le gril, le bloc de commande et sa résistance, le bac à graisses.
-  Les grilles sont lavables au lave-vaisselle.
-  **AVERTISSEMENT !** **Risque d'incendie !** Evitez les accumulations de graisse dans le bac à graisses. Un nettoyage régulier de ce bac est nécessaire pour éviter les accumulations de graisse. Un entretien incorrect peut être à l'origine d'un feu de friture, lui-même susceptible de provoquer des blessures graves voire mortelles ainsi que des dommages matériels.

6. **ATTENTION !** **Risque de dommages !** Pour nettoyer l'extérieur de l'appareil, utilisez une éponge humide et essuyez soigneusement.
7. Toujours vous assurer que l'appareil est froid et sec avant de le ranger.
8. **ATTENTION !** **Risque de dommages !** Ranger le barbecue à l'intérieur pour éviter toute détérioration anticipée due à l'humidité.

CARACTÉRISTIQUES TECHNIQUES

- Numéro de version : 2022_01
- Modèle : 5010773
- Tension d'alimentation : 220-240 V~
- Consommation électrique : 2000 W
- Longueur du câble : 1.0 m

MISE AU REBUT

Élimination de l'emballage et de l'appareil

Éliminer l'emballage et l'appareil selon leur type.



Application dans les pays de l'Union Européenne et aux autres pays Européens disposant de systèmes de collecte sélective. Le symbole, apposé sur le produit ou son emballage, indique que ce produit ne doit pas être traité avec les déchets ménagers. Il doit être remis à un point de collecte approprié pour le recyclage des équipements électriques et électroniques. En s'assurant que ce produit soit bien mis au rebus de manière appropriée, vous aiderez à prévenir les conséquences négatives potentielles pour l'environnement et la santé humaine. Le recyclage des matériaux aidera à conserver les ressources naturelles. Pour toute information supplémentaire au sujet du recyclage de ce produit, vous pouvez contacter votre municipalité, votre déchetterie ou votre distributeur. Le matériau d'emballage est recyclable. Éliminez l'emballage de manière écologique et mettez-le à la disposition du service de collecte des matières recyclables.

AMBIANO®

BBQ ELECTRIQUE



3 ans
GARANTIE

SAV
☎ 03 66 72 39 68
💻 service-client@senya.fr

ARTICLE
2006050107735
5010773
22/23/B

A compter de la date d'achat (conservez le ticket de caisse)

Carte de garantie

Chère cliente, cher client,

Nos produits sont soumis à des contrôles de qualité rigoureux. Si malgré ces contrôles, votre appareil ne fonctionne pas correctement, vous pouvez vous adresser à votre magasin ALDI habituel ou le service après-vente fabricant au **03 66 72 39 68**.

Conditions de garantie :

1. La garantie a une durée maximum de 3 ans à compter de la date d'achat du produit. La garantie consiste soit en la réparation des défauts ou en l'échange du produit. Ce service est gratuit.
2. Les défauts doivent être signalés rapidement. Toute réclamation au-delà de la durée de la garantie ne peut être prise en compte
3. Vous devez envoyer le produit défectueux accompagné de la carte de garantie et du ticket de caisse au service après-vente sans payer le port. Si le défaut est couvert par la garantie, vous recevrez l'appareil réparé ou un nouvel appareil. Ceci est également valable pour les réparations à domicile.

Veillez noter que notre garantie n'est plus valable en cas de défaut d'utilisation, de non suivi des mesures de sécurité, si le produit a subi des chocs ou a fait l'objet d'une réparation par un S.A.V non mentionné sur la carte de garantie.

Dans le cas d'un défaut non garanti, l'appareil vous sera restitué et les frais de retour resteront à votre charge. Indépendamment de la présente garantie, la garantie légale de conformité mentionnée aux articles L.217-4 à L.217-14 du Code de la Consommation et celle relative aux défauts de la chose vendue, mentionnée aux articles 1641 à 1649 du Code Civil, s'appliqueront conformément à la loi :

Article L217-4 : le vendeur livre un bien conforme au contrat et répond des défauts de conformité existant lors de la délivrance.

Il répond également des défauts de conformité résultant de l'emballage, des instructions de montage ou de l'installation lorsque celle-ci a été mise à sa charge par le contrat ou a été réalisée sous sa responsabilité.

Article L217-5 : le bien est conforme au contrat :

1° S'il est propre à l'usage habituellement attendu d'un bien semblable et, le cas échéant :

- s'il correspond à la description donnée par le vendeur et possède les qualités que celui-ci a présentées à l'acheteur sous forme d'échantillon ou de modèle ;
 - s'il présente les qualités qu'un acheteur peut légitimement attendre en égard aux déclarations publiques faites par le vendeur, par le producteur ou par son représentant, notamment dans la publicité ou l'étiquetage ;
- 2° Ou s'il présente les caractéristiques définies d'un commun accord par les parties ou est propre à tout usage spécial recherché par l'acheteur, porté à la connaissance du vendeur et que ce dernier a accepté.

Article L217-12 : l'action résultant du défaut de conformité se prescrit par deux ans à compter de la délivrance du bien.

Article L217-16 : lorsque l'acheteur demande au vendeur, pendant le cours de la garantie commerciale qui lui a été consentie lors de l'acquisition ou de la réparation d'un bien meuble, une remise en état couverte par la garantie, toute période d'immobilisation d'au moins sept jours vient s'ajouter à la durée de la garantie qui restait à courir. Cette période court à compter de la demande d'intervention de l'acheteur ou de la mise à disposition pour réparation du bien en cause, si cette mise à disposition est postérieure à la demande d'intervention.

Article 1641 : le vendeur est tenu de la garantie à raison des défauts cachés de la chose vendue qui la rendent impropre à l'usage auquel on la destine, ou qui diminuent tellement cet usage que l'acheteur ne l'aurait pas acquise, ou n'en aurait donné qu'un moindre prix, s'il les avait connus.

Article 1648 : l'action résultant des vices rédhibitoires doit être intentée par l'acquéreur dans un délai de deux ans à compter de la découverte du vice.



Enseigne

Nom :

N° / Rue :

Code postal / Ville :

Acheteur

Nom / Prénom :

N° / Rue :

Code postal / Ville :

Mail :

Signature :

SAV

 **03 66 72 39 68**

 **service-client@senya.fr**

ART.-NR. 5010773

22/23/B

SAV

Importé par Senya
International

47 Avenue de Flandre
59290 Wasquehal, France